

## Îmbinarea pereților despărțitori Rigips

- pereții în formă de L
- pereți în formă de T

### Varianta fără întreruperea plăcii

- 1.** Se așează profilele orizontale UW peste banda de etanșare. Se așează al 2-lea profil UW la minim 15 mm față de primul profil transversal UW.
- 2.** Se poziționează profilele CW (montanți) în profilul transversal.
- 3a.** Se introduce placa din gips-carton în spațiul pregătit din partea interioară a colțului, respectiv a cotiturii și se fixează de profilele CW.
- 3b.** Se fixează profilul marginal al peretelui de legătură cu șuruburi autofiletante 212 prin placa deja pregătită pentru placare. Apoi, ulterior, după introducerea altor profile CW se efectuează prima placare a peretelui.
- 4.** După introducerea vatei minerale, eventual a tubulaturii de instalații, se finalizează placarea din partea opusă a pereților despărțitori.

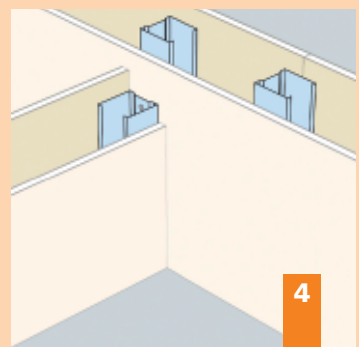
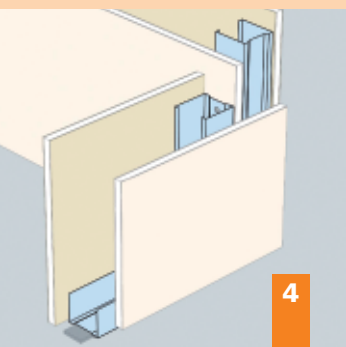
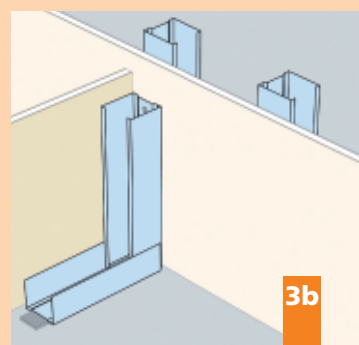
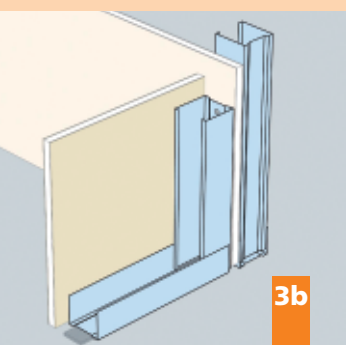
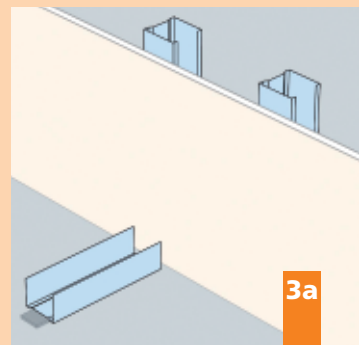

### Varianta cu întreruperea plăcii

